

FOR PC (Windows 7/ 8/ 10/ 11)

RACING PEDAL

PD LP návod

UPOZORNĚNÍ

- Před použitím si pečlivě přečtěte tento návod.
- Vyhněte se silným vibracím a pádům z výšky.
- Výrobek nerozebírejte, nepravujte ani neopravujte svépomocí.
- Zabraňte vniknutí vody nebo jiných kapalin do výrobku, aby nedošlo k poškození.
- Vyhněte se skladování ve vlhkém prostředí, při vysokých teplotách nebo v prostředí s olejovými výpary.
- Při připojování a odpojování výrobku používejte přiměřenou sílu.
- Tento výrobek není vhodný pro děti do 6 let (malé části mohou představovat riziko udušení).
- Děti by měly výrobek používat pouze pod dohledem dospělé osoby.

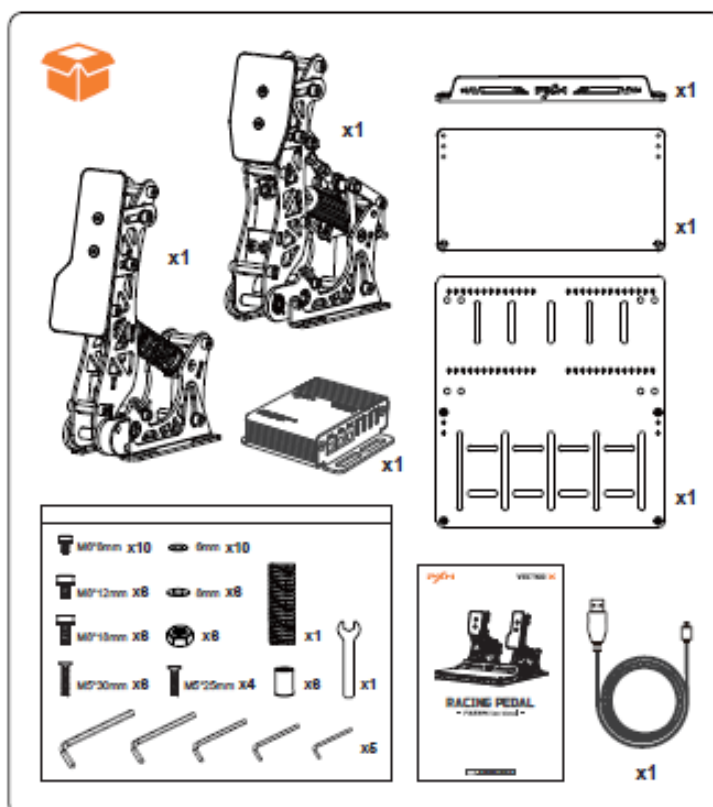

FOR

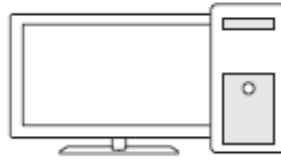

PC (Windows 7/ 8/ 10/ 11)

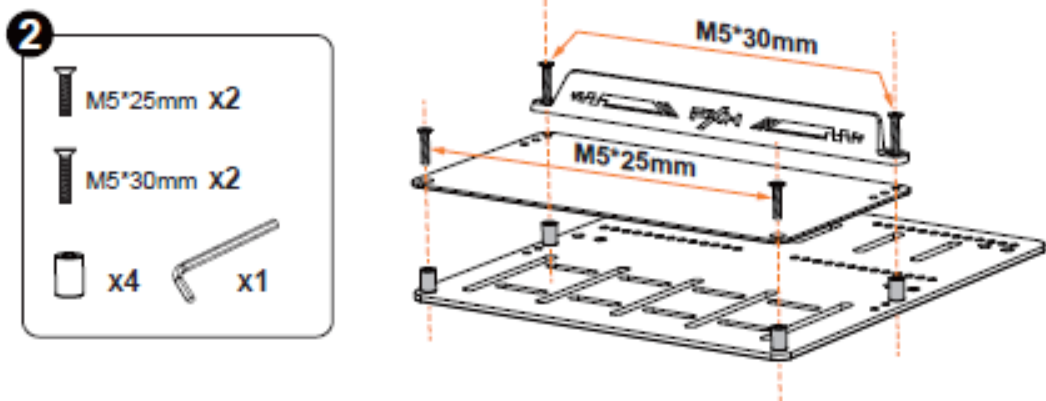
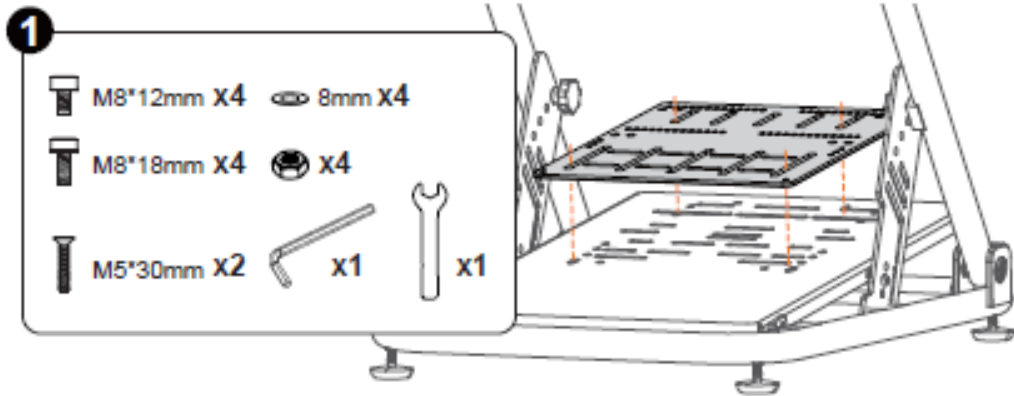
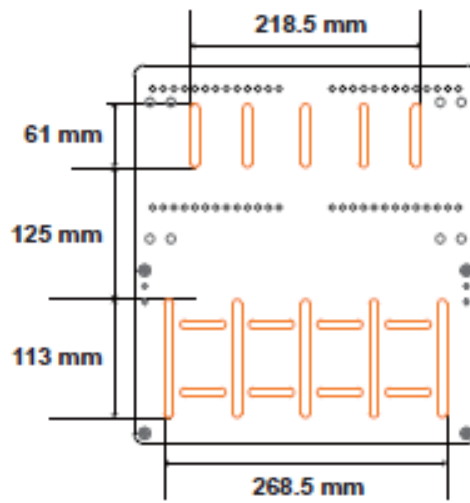

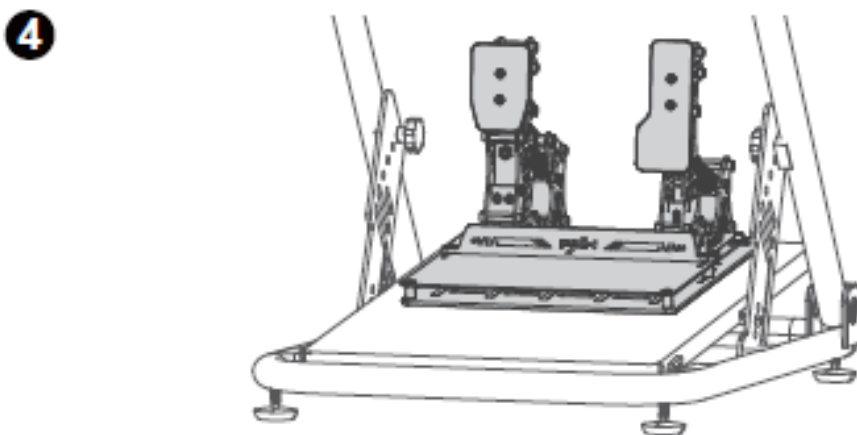
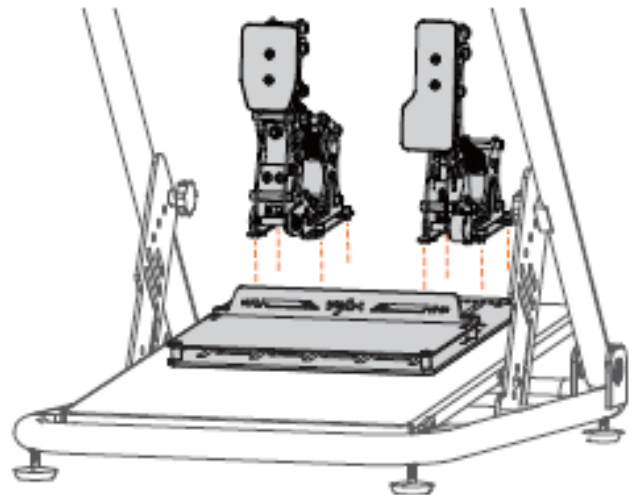
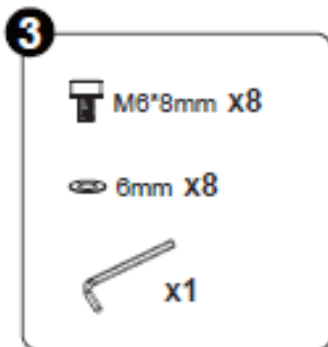
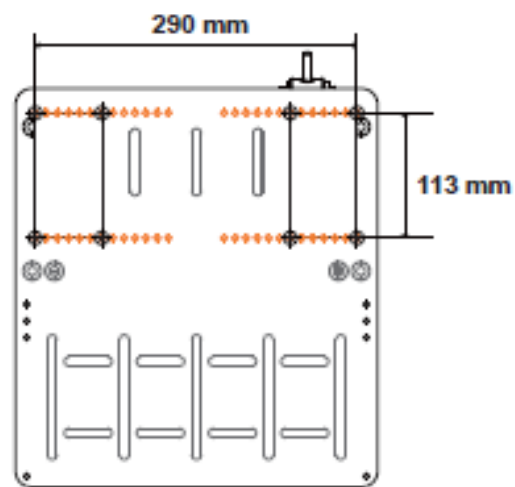

USE ON PC

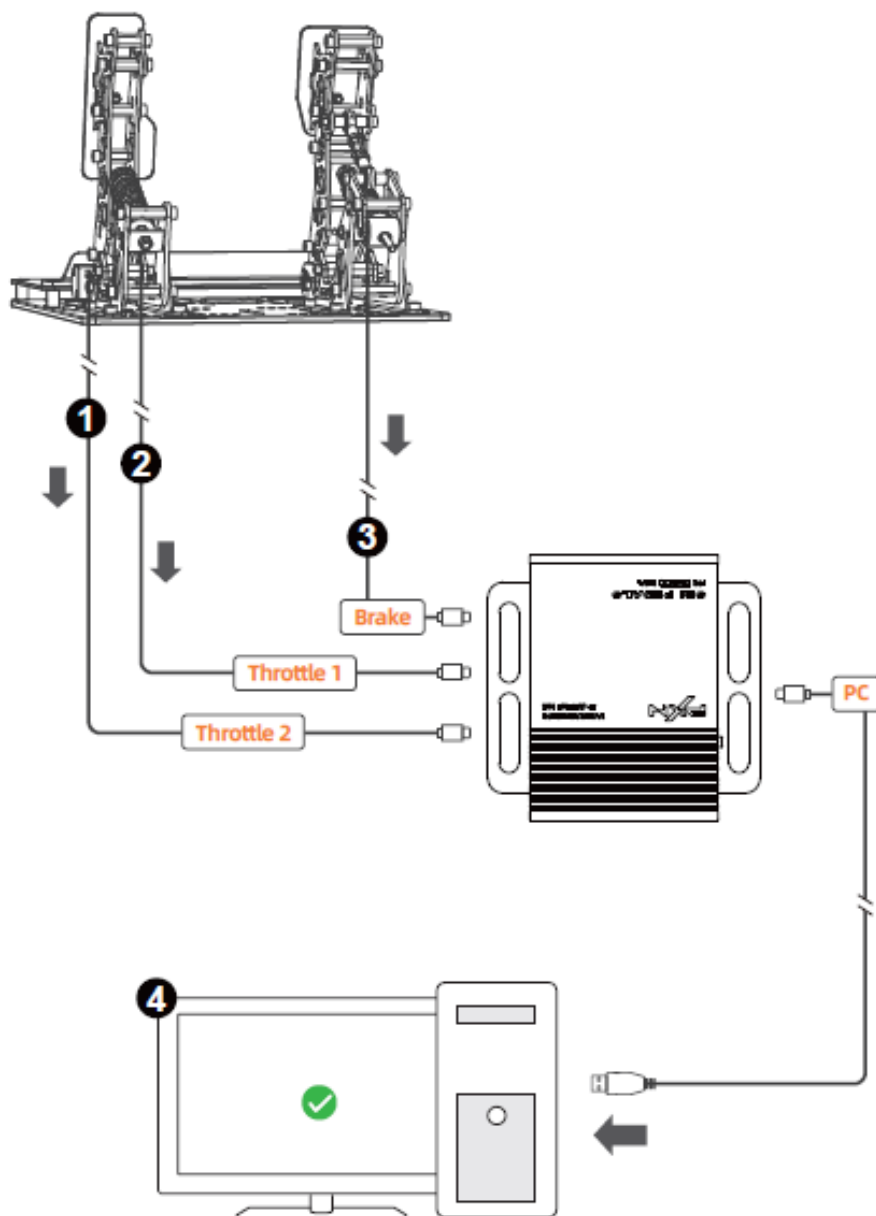

PXN SIMRACING

Stáhnout: www.e-pxn.com/news

Stáhněte si program „PXN SimRacing“ do počítače a využijte pokročilé nastavení.



 DOWNLOAD

Specifikace výrobku

Model - PD LP

Metoda připojení - Drátové připojení

Provozní napětí - 5V (USB)

Provozní proud - ≤50 mA (USB)

Rozměry výrobku - Přibližně 304 * 326 * 269 mm

Hmotnost výrobku - Přibližně 5650 g

Provozní teplota - 10–40 °C

Provozní vlhkost - 20–80 %

Děkujeme, že jste si vybrali a podpořili PXN. Před použitím si prosím pečlivě přečtěte tento návod.

UPOZORNĚNÍ — Bezpečnost

- Při připojování, instalaci a odpojování výrobku používejte přiměřenou sílu. Neotáčejte ani netahejte za konektory.
- Zabraňte vniknutí kapalin do výrobku nebo jeho portů.
- Výrobek nerozebírejte, neupravujte ani neopravujte svépomocí. Veškerý servis musí provádět výrobce, jeho autorizovaný zástupce nebo kvalifikovaný technik.
- Používejte pouze příslušenství/komponenty určené výrobcem.

UPOZORNĚNÍ — Riziko skřípnutí pedálů při hraní

- Udržujte pedálovou sadu mimo dosah dětí.
- Nikdy nevkládejte prsty ani jiné části těla do blízkosti boků pedálů během hraní.
- Nikdy nevkládejte prsty ani jiné části těla do blízkosti zadní části pedálů během hraní.
- Nikdy nevkládejte prsty ani jiné části těla do blízkosti přední základny pedálů během hraní.



NEVER



NEVER



NEVER



Tento výrobek je doporučen pro uživatele od 14 let.

Děti musí být při používání pod dohledem dospělé osoby.

Z bezpečnostních důvodů nepoužívejte pedálovou sadu naboso ani pouze v ponožkách.

Společnost PXN nenese odpovědnost za zranění způsobená používáním pedálů bez obuvi.

Shenzhen PXN Electronics Technology Co., Ltd

Vector X

Model: PD LP

Název produktu: Závodní pedály

Zákaznická linka: 400 600 3586

Zákaznická QQ: 4006003586

Web: www.e-pxn.com.cn

Adresa: Budova ECO International, 1701–1706, okres Bao'an, Shenzhen

Výrobce: Shenzhen PXN Electronics Technology Co., Ltd

Vector X

Model: PD LP

Název produktu: Závodní pedály

Země původu: Čína

Značka: PXN

Web: www.e-pxn.com

E-mail podpory: support@e-pxn.com

Adresa výrobce: 1701-1706(01), Budova 8, Zhongxi Xiangbinshan Garden, Fenghuanggang Community, Xixiang Street, Baoan District, Shenzhen, China

Zástupce v EU (EC REP)

EUREP GmbH

Unterlettenweg 1a

85051 Ingolstadt

Germany

+49 841 8869 7744

eurep@eurep-gmbh.com

„PXN“ je registrovaná ochranná známka společnosti Shenzhen PXN Electronics Technology Co., Ltd

Prohlášení o shodě s FCC:

Toto zařízení splňuje část 15 pravidel FCC. Provoz je podmíněn následujícími dvěma podmínkami:

1. Toto zařízení nesmí způsobovat škodlivé rušení, a
2. Toto zařízení musí akceptovat jakékoli rušení, včetně rušení, které může způsobit nežádoucí provoz.

Poznámka: Toto zařízení bylo testováno a shledáno v souladu s limity pro digitální zařízení třídy B podle části 15 pravidel FCC. Tyto limity jsou navrženy tak, aby poskytovaly přiměřenou ochranu proti škodlivému rušení v obytných instalacích. Toto zařízení generuje, používá a může vyzařovat vysokofrekvenční energii a pokud není instalováno a používáno v souladu s pokyny, může způsobovat škodlivé rušení rádiových komunikací.



FR
Cet appareil, ses accessoires et cordons se recyclent

À DÉPOSER EN MAGASIN **À DÉPOSER EN DÉCHÈTERIE**

ou

Points de collecte sur www.quefairedemesdechets.fr
 Privilégiez la réparation ou le don de votre appareil !

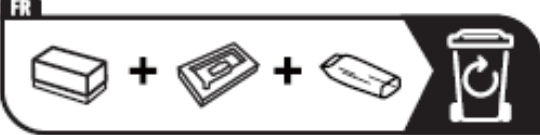

MADE IN CHINA